

取付方法について

Mounting Procedures

■パネルへのスイッチ取り付けについて

- (1) 付属している2枚のナットでパネルをはさんで締め付けてください。普通、上ナットを固定させパネル裏側のナットを締めればパネルを損傷せず、またスリーブ面が一定になります。(Fig.1)

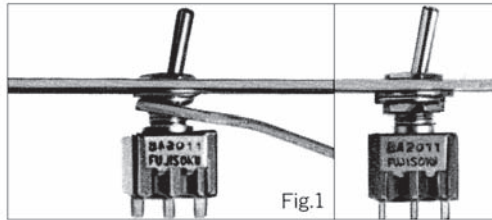

- (1) Sandwich a panel between the two nuts provided as accessories and tighten the nuts. Normally the top nut is held still while the bottom nut on the other side of the panel is tightened. This prevents damage to the front side of the panel and assures constant bushing height. (Fig.1)

- (2) 取付パネルが厚い場合超小型シリーズには、スリーブの根元に座を設けてありますから1枚ナットでも取り付けができます。(但し、**8B**、**8Y**タイプは除く) (Fig.2)

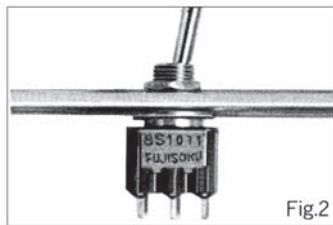

- (2) When mounting a switch on a thick panel, it can be installed with a single nut because a seat is provided at the base of the bushing. This does not apply to the **8B** and **8Y** types (Fig.2)

- (3) ロッキングトグルタイプ (**8E**) の取り付けはスリーブ上面より1~1.5mmあけて取り付けてください。動作不良の原因になることがあります。(Fig.3)

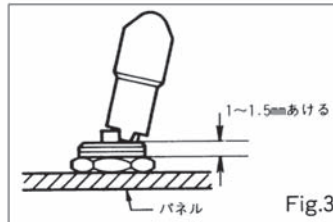

- (3) When mounting locking lever (**8E**) make sure that the bushing extends 1 to 1.5 mm, above hex nut as shown on (Fig.3)

- (4) パネル取り付け時にスイッチ本体を手で回してパネルに締め付けることは避けてください。(Fig.4)

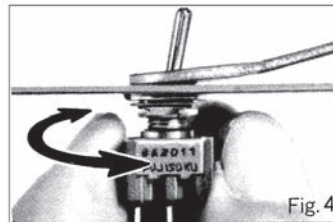

- (4) Avoid turning the switch to fasten onto a panel. (Fig.4)

- (5) 取付位置を直す場合は、裏側のナットを一度ゆるめて位置を直し再び締めてください。ナットを締め付けたままでスイッチ本体をねじると破損しますのでご注意ください。

- (5) To reposition a mounted switch, loosen the nut on the inside of the panel, move the switch as desired and retighten nut.

- (6) スイッチを取り付け後、スイッチのレバー、ツマミ・ボタン、などに装置の重量がかかるような置き方は避けてください。トグルスイッチ、レバースイッチのツマミ、押ボタンスイッチのボタンは、規定以上の荷重で押さないでください。



- (6) After mounting a switch, use caution to prevent unnecessary forces on actuators or other parts of the switch.

- (7) ロッキングトグルスイッチ (**8E**、**ATLE**タイプ) のキャップ交換はツマミをロック状態にして9.8~14.7 N・cmの締め付トルクで行ってください。

- (7) When replacing the cap of the lever lock toggle switch (**8E**, **ATLE**), place the toggle in locked position and tighten the cap by 9.8~14.7 N·cm torque.

■付属部品の取付順序

■Accessories Mounting Procedure

- (1) 付属部品は通常右図(A)のような順序で取り付けてください。

締め付トルク

ねじ径M6および1/4"-40山

: 49 N・cm

ねじ径M12および15/32"-32山

: 137 N・cm

特にスリーブの無いスイッチをパネルに取り付ける場合は、パネルの上下にロックナットを使って取り付けてください。パネルの上面のロックナットだけで取り付けた場合、故障の原因となります。

- (2) **8F**、**8P**の防水タイプは、右図(B)のようにOリングは、取付パネルの下側に入れてください。

- (3) スwitchの取付方向を正しく得るためには付属のロックリングをお使いください。

- (4) 付属のロックワッシャを必ず使ってください。締め付け後ナットのゆるみは起こりません。なおロックナットは、必要以上に締めつけないでください。

- (5) 取付パネル有効板厚について
各シリーズの■パネル抜孔図において、取付パネル有効板厚の数値は、ロックリングを使用しない場合、ロックリングの板厚が1ミリのため、指定の有効板厚より1ミリ厚くできます

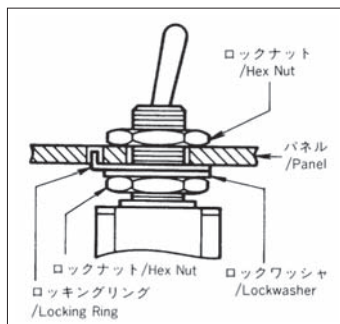

(Fig.A)

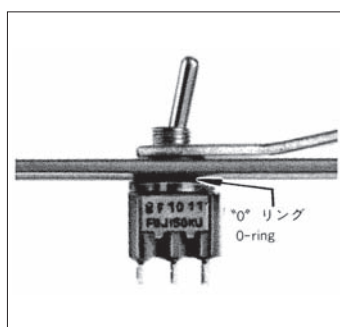

(Fig.B)

- (1) Accessories should normally be installed in the order shown in Fig.A. Tightening torque
M6 or 1/4"-40 THD screw : 49 N・cm
M12 or 15/32"-32 THD screw : 137 N・cm
- (2) When mounting the **8F** and **8P** types, place the O-ring under the panel as shown in Fig.B.
- (3) Use the locking ring to mount the switch in a locked desired direction.
- (4) Install the lock washers to prevent the hex nuts from loosening.
- (5) Regarding mounting panel thickness, 1mm thicker panel than the specified thickness can be used, if and when the **Locking Ring** (t=1 mm) is not used.